

Национальное высокотехнологичное предприятие  
National High-Tech Enterprise

Ведущий бренд провинции Гуандун  
Guangdong Top Brand

Научно-исследовательский центр садового и аквариумного оборудования провинции Гуандун  
Research Center of Gardening & Aquarium Equipment Engineering of Guangdong

Составитель нескольких национальных и отраслевых стандартов  
The Constitutor of Multiple National Standard And Industry Standard

ISO9001 ISO14001 OHSAS18001

# BOYU®

MANUFACTURER: Guangdong Boyu Group  
ПРОИЗВОДИТЕЛЬ: Guangdong Boyu Group  
ADD: Boyu Industrial Park, Raoping, Chaozhou, Guangdong, China  
АДРЕС: Промышленный парк Boyu, Раопин, Чаочжоу, Гуандун, Китай  
TEL: 86-768-8899328 8891168  
FAX: 86-768-8887799 ZIP: 515700  
Email: boyu@aquarium.com  
http://www.boyuaquarium.com

Производитель оставляет за собой право на внесение изменений в конструкцию, дизайн и комплектацию прибора без дополнительного уведомления об этих изменениях. Товар сертифицирован.

Полную информацию о сертификате вы можете получить у продавца. Импортёр/организация, уполномоченная на принятие претензий на территории России: ООО «ГЛОБАЛ ТОРГ», 115054 г. Москва ул. Большая Пионерская д. 40 стр. 1, оф. 6. тел. +7 (495) 902-57-87.

Гарантийный срок – 1 год. Гарантийное обслуживание осуществляется согласно прилагаемому гарантийному талону.

Гарантийный талон и инструкция по эксплуатации являются неотъемлемыми частями данного изделия.

# BOYU®

## INSTRUCTION MANUAL OF INTELLIGENT AQUARIUM MEZ SERIES

## ИНСТРУКЦИЯ ПО ЭКСПЛУАТАЦИИ УМНЫХ АКВАРИУМА СЕРИИ MEZ



Suitable for various sea water & fresh water animals keeping

Подходит для различных видов рыб и животных, обитающих в соленой и пресной воде

Пожалуйста, перед использованием внимательно прочитайте данное руководство

Please read the instruction manual detailedly before use

Искренне благодарим вас за покупку аквариума BOYU серии MEZ. С целью правильной эксплуатации устройства, пожалуйста, перед использованием внимательно прочитайте данное руководство. Сохраните руководство на случай, если оно понадобится в будущем.

Меры предосторожности:

1. Аквариум серии MEZ выполнен из флотат-стекла. Пожалуйста, будьте аккуратны при перемещении и установки продукта. Во время перемещения держите аквариум горизонтально. Не размещайте аквариум на боку или в перевёрнутом положении. Не переворачивайте и не ставьте вверх дном.
2. Убедитесь, что напряжение/частота электричества соответствуют требованиям, указанным на маркировке насоса, скиммера и адаптера LED-лампы.
3. Во избежание неисправности и получения травм пользователю запрещается самостоятельно менять адаптер. Замена должна выполняться профессионалом.
4. Макс. уровень воды не должен быть выше нижнего края верхней рамы.
5. Если вы собираетесь переместить аквариум, необходимо заранее уменьшить количество воды, чтобы она достигала 1/5 объема аквариума. Запрещается перемещать полный аквариум.
6. Водяной насос должен эксплуатироваться под водой. Запрещается эксплуатировать насос без воды.
7. Аквариум предназначен только для использования внутри помещений. Пожалуйста, не размещайте его в местах, где на него может падать прямой солнечный свет.
8. Пожалуйста, отключите вилку питания и прекратите использование этого продукта при наличии неисправности, ненормальной работы или утечки тока. Используйте продукт только после устранения неполадок.

9. Прибор не предназначен для использования лицами (включая детей) с ограниченными физическими, сенсорными или умственными способностями или с недостатком опыта и знаний, если только они не находятся под присмотром или не проинструктированы относительно использования прибора лицом, ответственным за их безопасность.

Свойства:

- Сенсорные кнопки и LED-дисплей
- Регулируемые режимы LED-освещения и яркости
- Встроенное устройство фильтрации и протеиновый скиммер
- WIFI управление

Область использования:

Идеален для украшения дома и офиса. Подходит для содержания всех видов пресноводных рыб, рептилий, водорослей, искусственных ландшафтов.

Предупреждения:

1. Пожалуйста, обратите внимание на предупреждения, перечисленные выше. В частности, убедитесь, что напряжение и частота источника питания соответствуют спецификациям, указанным на паспортной табличке продукта.
2. При первом использовании следует тщательно очистить аквариум и фильтрующие компоненты мягкой влажной тряпкой или безволоконной губкой, чтобы не поцарапать поверхность. Запрещается использовать химические очистители.
3. Стол для установки аквариума должен быть ровным, гладким, прочным и надежным. Чтобы аквариум не упал и не разбился, пожалуйста, не устанавливайте его в наклонных и ненадежных местах. Не кладите рядом или под аквариумом ценные вещи.

4. Вы можете наполнить аквариум, открыв крышку. Пожалуйста, наблюдайте за работой водяного насоса, устройства фильтрации и светодиодной лампы в течение 30 минут. Убедитесь в исправности работы и отсутствии утечек.
5. При перемещении аквариума не держитесь за крышку резервуара или раму. Вам также может понадобиться заранее уменьшить количество воды, чтобы оно составляло менее 1/5 объема воды в аквариуме. Затем вы можете поднять и переместить аквариум со дна.
6. На крышке есть дополнительная маленькая крышка (Рис. 1), которая используется для кормления рыб, добавления воды и вентиляции.

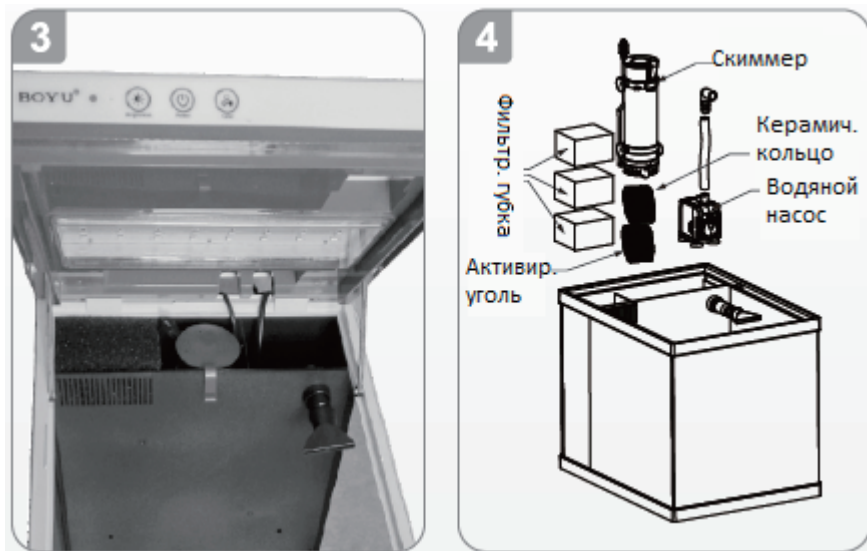

7. Инструкция по работе с пультом управления LED-освещения
  - 1 Кнопки на панели LED-ламп: - питание, - цвет, - яркость.
  - 2 Нажмите кнопку , чтобы включить или выключить LED-лампу.
  - 3 Нажмите кнопку , чтобы изменить цвет LED-ламп на теплый белый, холодный белый, красный, зеленый и синий.
  - 4 Нажмите кнопку , чтобы изменить яркость LED-ламп. Доступны 5 уровней яркости.
8. Аквариумы серии MEZ поддерживают WIFI-управление. Пользователь может использовать устройство, такое как мобильный телефон или планшетный компьютер с системой IOS или Android, для сканирования QR-кода и установки программного обеспечения для управления системой освещения аквариума. Подробную информацию см. в дополнительном руководстве по WIFI-управлению и приложению.
 

★ Примечание: Программное обеспечение APP для WIFI-управления совместимо только с аквариумами с функцией WIFI-управления, изготовленными нашей компанией.



Скачать для iOS



Скачать для Android

9. Установка встроенной системы обратного фильтра (См. Рис. 3-4 и схеме).
10. Повесьте скиммер на доску. Отрегулируйте стойку, подняв или опустив скиммер в положение, когда внутренний воздушный пузырь может выйти за пределы верхней части грязеуловителя скиммера.
11. Аквариум предназначен только для использования внутри помещений. Пожалуйста, не размещайте его в местах, где на него может падать прямой солнечный свет.
12. Пожалуйста, отключите вилку питания и прекратите использование этого продукта, если есть какой-либо сбой, ненормальная или электрическая утечка. Используйте его только после устранения неполадок. Аквариум должен быть отремонтирован или заменен профессионалом в случае неисправности.
13. В случае, если аквариум не будет использоваться в течение длительного времени, отключите его от сети и разрядите детали, слейте воду, удалите гравий, водоросли, рыб и рептилий и т. д. Тщательно очистите аквариум и храните его в хорошем состоянии для дальнейшего использования.

## Устранение неисправностей

1. Если LED-лампа, водяной насос или скиммер не работают, проверьте питание и контакт между адаптером и лампой, исправность адаптера, контакты выходных приборов.
2. Если LED-лампа не работает, проверьте, включена ли LED-лампа и ее исправность.
3. Проверьте исправность водяного насоса и протеинового скиммера.
4. При возникновении неисправности водяного насоса или скиммера обратитесь к профессионалу.

## Гарантия:

Мы предоставляем гарантию 1 год на аквариум и водяной насос.

Гарантия не покрывает следующие случаи:

- Любые повреждения в результате неправильной эксплуатации, установки, перемещения или использования.
- Любые повреждения в результате неправильной фиксации потребителем.
- Повреждения, вызванные обстоятельствами непреодолимой силы и человеческим фактором.
- Повреждения, вызванные нарушением электроснабжением.

## Схема устройства:



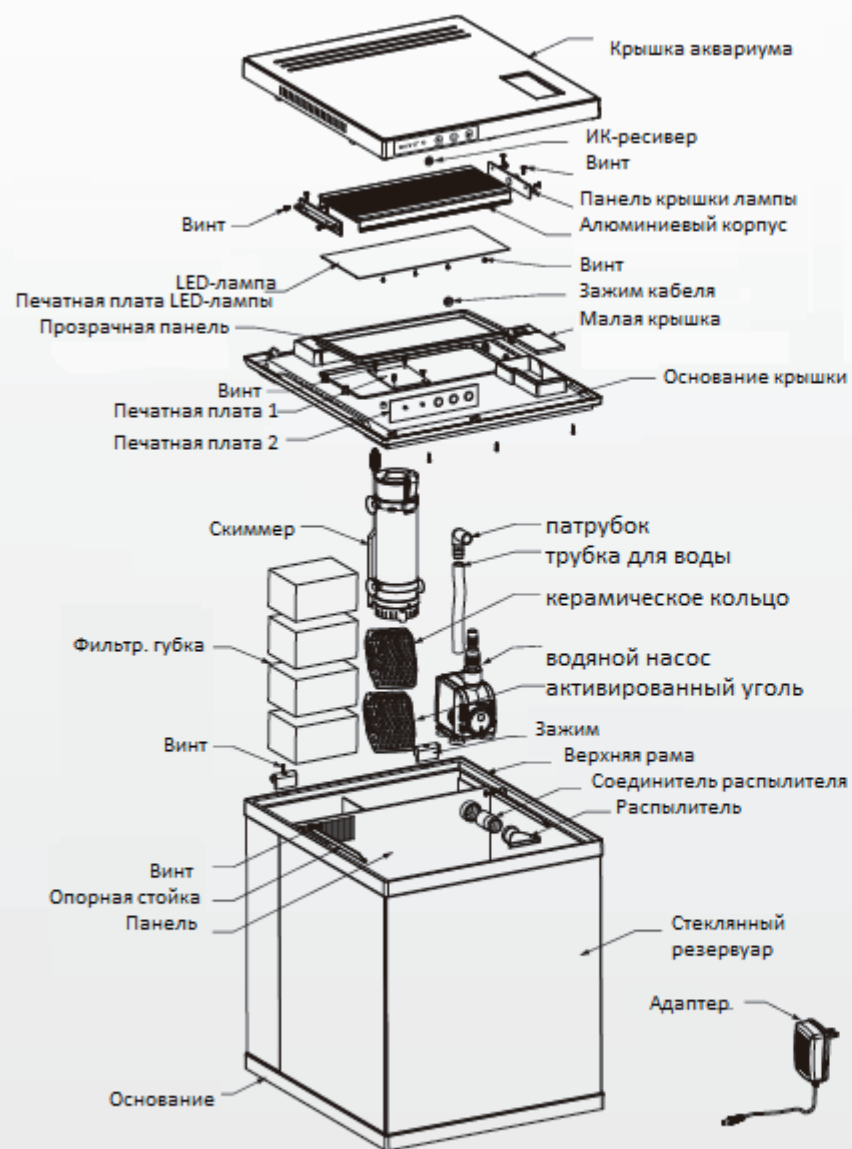

**MEZ-56**

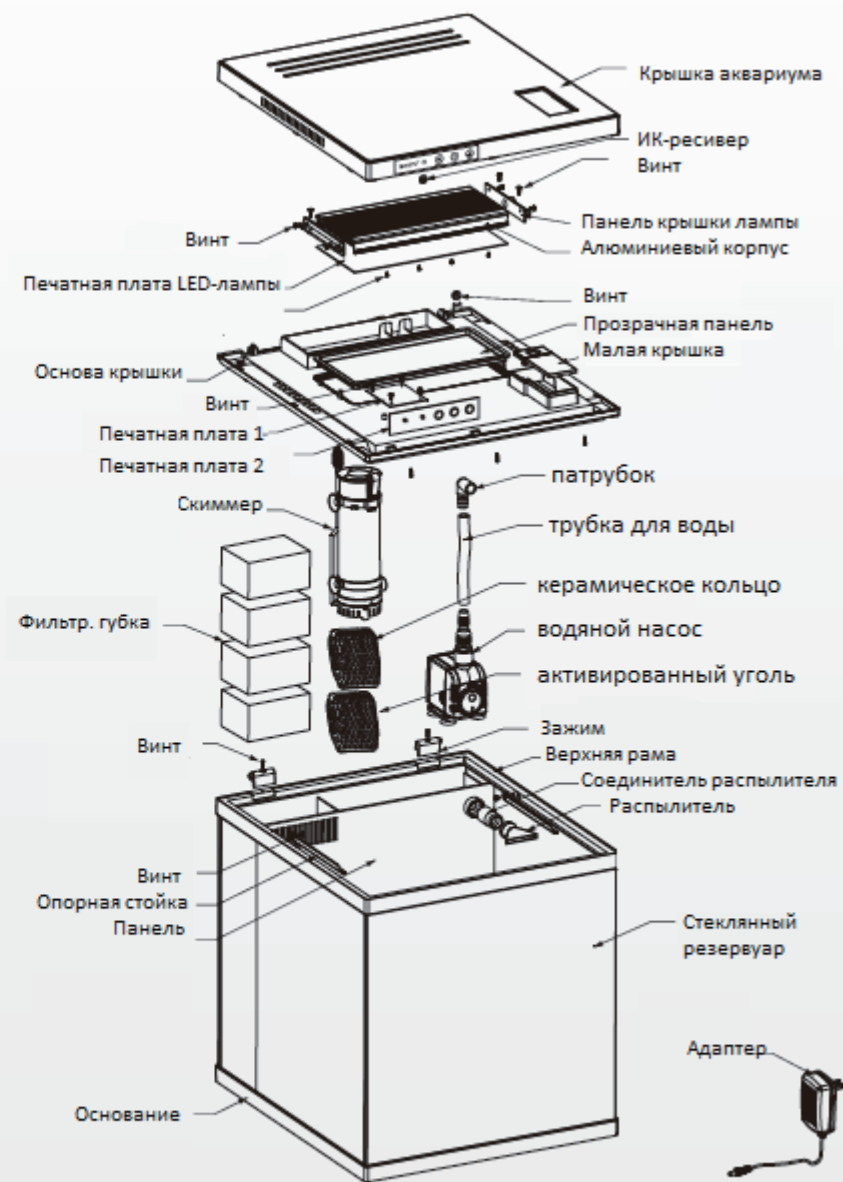

**MEZ-76**